

HOFFEN  
*food expert*



ROBOT PLANETARNY Z BLENDEREM  
PLANETARY MIXER WITH BLENDER

INSTRUKCJA OBSŁUGI | INSTRUCTION MANUAL



ROBOT PLANETARNY Z BLENDEREM  
MODEL: SM-1518B

INSTRUKCJA OBSŁUGI



Specyfikacja i kolory mogą się nieznacznie różnić  
od produktu przedstawionego na ilustracjach.

SPIS TREŚCI

1. WPROWADZENIE.....	3
2. SPECYFIKACJA TECHNICZNA .....	3
3. ZAWARTOŚĆ OPAKOWANIA.....	3
4. UŻYCIĘ ZGODNIE Z PRZEZNACZENIEM .....	3
5. WSKAZÓWKI BEZPIECZEŃSTWA.....	4
6. OPIS PRODUKTU.....	11
7. INSTALACJA .....	11
8. OBSŁUGA URZĄDZENIA .....	12
9. INSTRUKCJA CZYSZCZENIA, KONSERWACJI, PRZECHOWYWANIA I TRANSPORTU..	13
10. ROZWIĄZYWANIE PROBLEMÓW.....	14
11. UTYLIZACJA ZUŻYTEGO SPRZĘTU .....	15
12. GWARANCJA .....	15
13. DEKLARACJA ZGODNOŚCI Z NORMAMI EUROPEJSKIMI .....	15
14. OBJAŚNIENIE SYMBOLI.....	15
15. WYPRODUKOWANO DLA .....	17

## 1. WPROWADZENIE

Dziękujemy za wybór naszego produktu. Wierzymy, że jego użytkowanie będzie dla Państwa przyjemnością. Proszę uważnie zapoznać się z instrukcją obsługi przed rozpoczęciem korzystania z produktu, a w szczególności z instrukcją bezpiecznego użytkowania oraz instrukcją czyszczenia i przechowywania. Prosimy zachować tę instrukcję obsługi, aby móc korzystać z niej w czasie użytkowania produktu.

## 2. SPECYFIKACJA TECHNICZNA

Model: SM-1518B

Nr partii: 151/22

Napięcie: 220-240 V~, 50-60 Hz

Wymiary: 32 cm wys., 20,5 cm szer., 36 cm dł.  
(razem z misą)

Moc: 1500 W

Waga netto: 6,6 kg

Długość kabla: 1,05 m

Klasa ochrony: II

## 3. ZAWARTOŚĆ OPAKOWANIA

Po rozpakowaniu należy sprawdzić, czy wszystkie wymienione elementy znajdują się w opakowaniu. Po rozpakowaniu urządzenia należy sprawdzić, czy działa ono poprawnie.



1 x robot  
kuchenny  
z misą i pokrywą  
chroniącą przed  
rozpryskiwaniem



1 x końcówka  
do  
wyrabiania



1 x trzepaczka



1 x końcówka  
do  
ubijania



1 x kielich do  
blendera

## 4. UŻYCIE ZGODNIE Z PRZEZNACZENIEM

- Urządzenie jest przeznaczone wyłącznie do przygotowywania posiłków.
- Urządzenie jest przeznaczone wyłącznie do użytku domowego wewnątrz pomieszczeń i nie może być używane w celach profesjonalnych. Każde inne zastosowanie uznawane jest za niewłaściwe i tym samym niebezpieczne.
- Producent nie ponosi odpowiedzialności za obrażenia wynikające z nieprawidłowego użytkowania urządzenia.

- Urządzenie jest przeznaczone do użytkowania w gospodarstwie domowym i tym podobnych miejscach, jak na przykład: w kuchniach dla pracowników w sklepach, biurach lub innych miejscach działalności usługowej, w nieruchomościach pozamiejskich, przez klientów w hotelach, motelach i tym podobnych lokalach mieszkalnych, w pensjonatach typu Bed and Breakfast.

## 5. WSKAZÓWKI BEZPIECZEŃSTWA



**Należy dokładnie przeczytać instrukcję obsługi przed rozpoczęciem użytkowania. Podczas obsługi należy ściśle przestrzegać poleceń zawartych w niniejszej informacji. Proszę zachować opakowanie oraz instrukcję obsługi, gdyż zawiera ważne informacje.**



**Ryzyko zranienia w wyniku kontaktu z obracającymi się akcesoriami! W czasie gdy urządzenie pracuje, należy trzymać palce z dala od miski. Nie wolno zmieniać akcesoriów podczas pracy urządzenia. Jest to możliwe wyłącznie po jego wcześniejszym wyłączeniu i odłączeniu od zasilania poprzez wyciągnięcie wtyczki. Po wyłączeniu urządzenia napęd pracuje jeszcze przez krótki czas (narzędzia się obracają)**

- Jeśli przewód zasilający jest uszkodzony, musi zostać wymieniony przez producenta lub jego autoryzowany serwis, lub osobę posiadającą odpowiednie kwalifikacje w celu uniknięcia zagrożenia.
- Urządzenie nie może być używane przez dzieci. Należy przechowywać urządzenie i jego przewód z dala od zasięgu dzieci.
- Urządzenie mogą obsługiwać osoby o ograniczonej zdolności fizycznej, czuciowej lub psychicznej oraz osoby o braku doświadczenia lub znajomości sprzętu, jedynie, gdy są

one nadzorowane lub zostały poinstruowane na temat korzystania z urządzenia w sposób bezpieczny i znają zagrożenia związane z użytkowaniem urządzenia.

- Dzieci nie mogą bawić się urządzeniem, użytkowanie i czyszczenie urządzenia powinno odbywać się zawsze pod nadzorem osoby dorosłej.
- Zawsze odłączaj urządzenie od źródła zasilania, jeśli zostało ono pozostawione bez nadzoru oraz przed montażem, demontażem lub czyszczeniem.
- Zawsze zachowuj ostrożność podczas obsługi ostrzy, opróżniania misy oraz czyszczenia.
- Maksymalny czas pracy urządzenia przy użyciu jakiegokolwiek dostępnego akcesoria to 8 minut. Po upływie tego czasu należy odczekać 30 minut przed ponownym włączeniem urządzenia. Wszystkie akcesoria mogą być obsługiwane na jakimkolwiek z 6 dostępnych poziomów prędkości lub w trybie pulsacyjnym.
- Urządzenie może być używane wyłącznie wraz z dołączonymi do zestawu akcesoriami.
- Ostrzeżenie! Ryzyko urazu w przypadku niewłaściwego użycia. Zachowaj szczególną

ostrożność przy demontażu akcesoriów, zwłaszcza przy wyjmowaniu misy i produktów z misy oraz przy czyszczeniu urządzenia.

- Czyść misę i akcesoria mające kontakt z pożywieniem zgodnie z opisem zawartym w sekcji

## **9 INSTRUKCJA CZYSZCZENIA, KONSERWACJI, PRZECHOWYWANIA i TRANSPORTU.**

- Wyłącz urządzenie i odłącz je od zasilania przed wymianą akcesoriów lub zbliżeniem się do ruchomych części urządzenia.
- Przed wymianą akcesoriów lub zbliżaniem się do podzespołów urządzenia, które są w ruchu, należy wyłączyć urządzenie.
- Urządzenie nie jest przeznaczone do pracy z zewnętrznym zegarem ani oddzielnym systemem zdalnego sterowania.
- Aby uniknąć oparzeń, nie należy miksować płynów o wysokiej temperaturze, ponieważ powstająca w urządzeniu para oraz ciśnienie, mogą spowodować wylewanie się płynu.
- Aby uniknąć zagrożenia porażeniem prądem elektrycznym, nie należy wkładać produktu, przewodu zasilającego ani jego wtyczki do wody lub innej cieczy.

- Należy zachować szczególną ostrożność w pobliżu dzieci.
- Należy odłączyć urządzenie od sieci elektrycznej, gdy nie jest ono używane, a także w razie zmiany osprzętu lub przed przystąpieniem do jego czyszczenia.
- Stosowanie akcesoriów i części zamiennych, które nie są zalecane ani sprzedawane przez producenta, może spowodować pożar, porażenie prądem elektrycznym lub inne obrażenia. W przypadku używania takich przedmiotów, należy zapoznać się z załączoną do nich instrukcją obsługi.
- Nie należy używać urządzenia na otwartym powietrzu.
- Przewód zasilający urządzenie nie powinien wisieć nad krawędzią stołu lub blatu.
- Aby uniknąć ryzyka pożaru lub porażenia prądem, podczas korzystania z urządzeń elektrycznych, zwłaszcza w obecności dzieci, należy przestrzegać podstawowych zasad bezpieczeństwa.
- Urządzenie do użytku domowego. Nie używać do innych celów, niezgodnych z jego przeznaczeniem.

- Aby zapobiec porażeniu prądem elektrycznym, nie zanurzać wtyczki, przewodu sieciowego lub urządzenia w wodzie lub innych płynach.
- Nie przewieszać przewodu sieciowego przez krawędź stołu czy zlewu.
- Przed pracą ustaw urządzenie na równej i stabilnej powierzchni.
- Nie używać urządzenia w pobliżu łatwopalnych tkanin (zastony, dywan), nie stawiać w pobliżu źródeł wysokiej temperatury: piecyków gazowych, kuchenek elektrycznych.
- Przed podłączeniem urządzenia do sieci elektrycznej zawsze sprawdź, czy włącznik jest w pozycji „0”. Tak samo przed odłączeniem urządzenia, włącznik powinien być w pozycji „0”.
- Przed użyciem należy upewnić się, czy napięcie zasilania wskazane na urządzeniu odpowiada napięciu w sieci elektrycznej.
- Przed przystąpieniem do eksploatacji należy rozwinąć przewód sieciowy.
- Przewód sieciowy nie powinien swobodnie zwisać ani dotykać gorących powierzchni.
- Zawsze odłączaj urządzenie od zasilania, gdy nie jest używane oraz przed rozpoczęciem jego czyszczenia, składania i rozkładania.



- Nie przykrywać urządzenia podczas pracy. W przypadku, gdy urządzenie jest przykryte lub styka się z materiałem łatwopalnym, może pojawić się ryzyko zaprószenia ognia.
- W czasie pracy urządzenia nie wkładać rąk ani żadnych przedmiotów sztuców, narzędzi itp. do miksowanych składników.
- Trzymaj palce, włosy, ubranie i przybory z dala od ruchomych części urządzenia elementów obracających się .
- Nie wolno pozostawiać urządzenia bez nadzoru, gdy jest podłączone do sieci elektrycznej.
- Nie używać urządzenia, jeśli jest uszkodzone lub działa w sposób nieprawidłowy.
- Nie należy używać urządzenia, jeśli wcześniej upadło ono z wysokości, wykazuje widoczne oznaki uszkodzenia.
- Nie wolno podejmować prób otwierania korpusu lub demontażu jakichkolwiek części urządzenia.
- Zachowaj instrukcję oraz jeśli to możliwe, również opakowanie.
- Podczas przygotowania żywności należy trzymać ręce i narzędzia z dala od ruchomych

akcesoriów, aby zmniejszyć ryzyko poważnych obrażeń ciała lub uszkodzenia miksera.

- Należy wyłączyć urządzenie przed przystąpieniem do wymiany jego części.
- Należy korzystać z urządzenia i montować akcesoria wyłącznie w sposób zgodny z instrukcją.
- Po zakończeniu pracy i przed czyszczeniem lub przechowywaniem urządzenia, należy upewnić się, że zostało ono odłączone od gniazdka oraz całkowicie wystygło.
- Odłączając z gniazdka elektrycznego, należy trzymać za wtyczkę, a nie za przewód sieciowy.

Instrukcja jest dostępna również w wersji elektronicznej pod adresem poczty elektronicznej: [info@joinco.com.pl](mailto:info@joinco.com.pl)

## 6. OPIS PRODUKTU

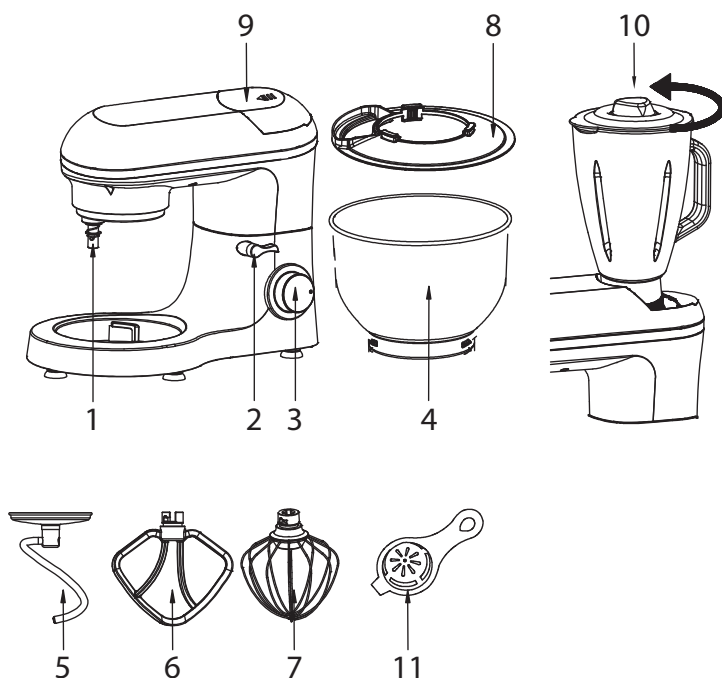

Główne elementy i akcesoria standardowe:

1. Wał napędowy
2. Dźwignia do podnoszenia i opuszczania ramienia
3. Regulator prędkości
4. Misa do mieszania
5. Końcówka do wyrabiania
6. Trzepaczka
7. Końcówka do ubijania
8. Przezroczysta pokrywa
9. Podnoszone ramię
10. Kielich blendera
11. Separator do jajek oddzielający żółtko od białek

## 7. INSTALACJA

Przed pierwszym użyciem:

- Przed instalacją urządzenia należy upewnić się, że wszystkie elementy opakowania zostały usunięte.

**OSTRZEŻENIE!** Należy sprawdzić, czy urządzenie nie zostało uszkodzone w trakcie transportu. W przypadku wystąpienia uszkodzeń nie należy korzystać z urządzenia, tylko zwrócić je do sklepu, w którym zostało zakupione lub oddać do naprawy specjalście.

- Urządzenie należy umieścić na poziomej, stabilnej i odpornej powierzchni, która wytrzyma wagę samego urządzenia oraz produktów do niego wkładanych. Nie wolno usuwać stopek urządzenia.
- Gniazdko, do którego urządzenie zostanie podłączone, musi być łatwo dostępne w razie potrzeby nagłego wyciągnięcia wtyczki.
- Urządzenie należy umieścić w przewiewnym miejscu, z dala od palnych materiałów, wilgotnych miejsc i źródeł ciepła, takich jak piekarniki i grzejniki.
- Urządzenie nie jest przeznaczone do zabudowy.
- Należy upewnić się, że kabel zasilający jest nienaruszony, nie znajduje się pod urządzeniem i nie ma kontaktu z gorącymi bądź ostrymi powierzchniami

## 8. OBSŁUGA URZĄDZENIA

1. Przed użyciem umyć akcesoria czystą wodą. Spłukać i wysuszyć.
2. Ustawić urządzenie na płaskim czystym i suchym blacie. Nacisnąć głowicę urządzenia, ponownie obrócić pokrętło podnoszenia głowicy (2) (Krok 1). Górna część korpusu podniesie się automatycznie. (PG 1 i 2).
3. Zamontować osłonę miski na końcówce mieszającej (Krok 2) urządzenia zgodnie z PG2.
4. Odważyć produkty do przygotowania do miski mieszającej, następnie założyć misę (4) na urządzenie (krok 3), przekręcić w prawo, aż zaczep zostanie wkręcony i zablokowany (krok 4) (PG3).
5. Nie wolno przekraczać dopuszczalnej ilości ciasta – całkowita masa wsadu do 1,5 kg;
6. Założyć odpowiednie akcesoria (5), (6) i (7) (jednocześnie można korzystać tylko z jednej końcówki) na wał wyjściowy głowicy miksera (1) (krok 5), wepchnąć końcówkę do góry, a następnie obrócić o ćwierć obrotu w lewo w celu zablokowania (krok 6) (PG4 i 5).
7. Obrócić pokrętło podnoszenia głowicy w dół, w lewą w stronę, następnie docisnąć głowicę urządzenia.
8. Pokrętło regulacji prędkości (3) przestawić do położenia 0, aby urządzenie było zatrzymane.
9. Włożyć wtyczkę do gniazda i załączyć urządzenie wyłącznikiem.
10. Po podłączeniu przewodu zasilającego robot jest gotowy do pracy, nie ma konieczności naciskania żadnego z przycisków, zapali się niebieska lampka, należy ustawić pokrętło regulacji prędkości.
11. Po wyrobieniu ciasta przestawić pokrętło regulacji prędkości (3) z powrotem do pozycji 0.
12. Ręką nacisnąć głowicę urządzenia, obrócić pokrętło podnoszenia (2) w lewo, podnieść górną część korpusu, obrócić misę mieszającą w lewo, zdjąć misę mieszającą i wyjąć ciasto.

## Regulacja prędkości i używanie mieszadła hakowego dla mieszania nie więcej niż 1,2 kg

Prędkość	Wykorzystywane	Rodzaj mieszaniny
1-2	Końcówka do wyrabiania	Mieszaniny ciężkie (np. chleb lub ciasto kruche)
3-4	Trzepaczka	Średnio ciężkie mieszaniny (np. naleśniki lub biszkopt)
5-6	Końcówka do ubijania	Lekkie mieszaniny (np. bita śmietana, białka jaj, budyń)
Praca przerywana	Końcówka do ubijania	Przerwy (np. mieszanie pod biszkopt, białka jaj)

### UWAGA!

- Krótki czas pracy: Mieszając ciężkie mieszaniny, urządzenie nie powinno pracować dłużej niż dziesięć minut, a następnie należy je pozostawić do ostygnięcia przez kolejne dziesięć minut.

1. Po zakończeniu pracy przekręć regulator prędkości na pozycję 0, aby wyłączyć urządzenie, a następnie odłącz wtyczkę z gniazda zasilania.
2. Podnieś ramię poprzez wciśnięcie przycisku dźwigni (2).
3. Zdejmij końcówkę (6, 7 lub 8) poprzez jej wciśnięcie do góry i przekręcenie delikatnie w lewo.
4. Zdemontuj misę (5), poprzez jej przekręcenie w lewo i zdjęcie z podstawy. Przy pomocy drewnianej szpatułki lub łyżki można przełożyć mieszaninę z misy na inne naczynie.
5. Części wyczyścić zgodnie z zalecaniami rozdziału IX INSTRUKCJA CZYSZCZENIA, KONSERWACJI, PRZECHOWYWANIA I TRANSPORTU

## 9. INSTRUKCJA CZYSZCZENIA, KONSERWACJI, PRZECHOWYWANIA I TRANSPORTU

### CZYSZCZENIE:

**Przed rozpoczęciem czyszczenia urządzenia należy zawsze odłączyć je od gniazdka, pozostawiając do całkowitego ostygnięcia.**

- Urządzenie należy regularnie czyścić przeciwdziałając tym samym obniżeniu wydajności, niszczeniu powierzchni oraz skłonności do zadymiania. Wszystkie te objawy mogą doprowadzić do niebezpiecznych sytuacji i obniżenia trwałości urządzenia.
- Nie należy używać żadnych aerozoli lub innych żrących detergentów i środków szorujących, aby uniknąć powstawania plam, niszczenia lub usuwania powłoki urządzenia.
- Nie wolno zanurzać podstawy urządzenia w wodzie ani trzymać jej pod bieżącą wodą.

- W razie potrzeby należy wytrzeć urządzenie wilgotną szmatką; używać płynu do mycia. Po umyciu, należy wytrzeć urządzenie do sucha.
- Nie należy wkładać plastikowych części urządzenia do zmywarki, gdyż mogą się odkształcić.
- Należy myć akcesoria w gorącej wodzie z mydłem lub położyć je do mycia na górnej półce zmywarki. Wypłukać i dokładnie wysuszyć.

### **MYCIE MISY**

- Nalej do misy ciepłą wodę z dodatkiem detergentu.
- Przykryj misę pokrywą.
- Włącz urządzenie, wybierając najwyższą prędkość obrotów na kilka sekund.
- Oplucz misę, w razie konieczności powtórz operację.

### **PRZECHOWYWANIE:**

Jeśli nie zamierzasz korzystać z urządzenia przez dłuższy czas, zalecamy umieścić robota kuchennego w oryginalnym opakowaniu i przechowywać w zamkniętym pomieszczeniu.

### **TRANSPORT**

Zaleca się transportowanie produktu w jego oryginalnym opakowaniu. Chronić urządzenie przed wibracjami i wstrząsami podczas transportu.

## **10. ROZWIĄZYWANIE PROBLEMÓW**

Jeśli w trakcie użytkowania zostaną wykryte jakiegokolwiek nieprawidłowości w pracy urządzenia, należy zapoznać się z poniższą tabelą w celu rozpoznania przyczyny i rozwiązania tego problemu.

<b>PROBLEM</b>	<b>MOŻLIWA PRZYCZYNA</b>	<b>ROZWIĄZANIE/WSKAZÓWKA</b>
Urządze nie działa mimo podłączenia do gniazdka.	Wtyczka została nieprawidłowo umieszczona w gniazdku.	Należy odłączyć wtyczkę na 10 sekund do ponownego podłączenia.
	Gniazdko jest uszkodzone.	Urządzenie należy podłączyć do sprawnego gniazdka.
	Brak zasilania lub wyłączony bezpiecznik.	Należy sprawdzić zasilanie lub włączyć bezpiecznik.
	Nie została wybrana żadna funkcja urządzenia.	Należy wybrać funkcję.

## 11. UTYLIZACJA ZUŻYTEGO SPRZĘTU



Zużyte urządzenia elektryczne są surowcami wtórnymi - nie wolno wyrzucać ich do pojemników na odpady domowe, ponieważ mogą zawierać substancje niebezpieczne dla zdrowia ludzkiego i środowiska! Prosimy o aktywną pomoc w oszczędnym gospodarowaniu zasobami naturalnymi i ochronie środowiska naturalnego przez przekazanie zużytego urządzenia do punktu składowania surowców wtórnych - zużytych urządzeń elektrycznych. Informacji o właściwym punkcie usuwania zużytych urządzeń elektrycznych i elektronicznych udzieli Państwu administracja gminna lub sprzedawca urządzenia.

## 12. GWARANCJA

Aby dokonać reklamacji, należy dostarczyć zakupiony produkt do Punktu Obsługi Klienta w dowolnym sklepie sieci Biedronka. Pytania i problemy związane z funkcjonowaniem wyrobu prosimy kierować na poniższy adres e-mail: [info@joinco.com.pl](mailto:info@joinco.com.pl)

1. Gwarant niniejszego produktu udziela 36 miesięcy gwarancji od daty zakupu. W przypadku wykrycia wady, urządzenie należy zareklamować w miejscu zakupu.
2. Za produkt uszkodzony uważa się taki produkt, który nie spełnia funkcji określonych w instrukcji obsługi, a przyczyną tego stanu jest wewnętrzna właściwość urządzenia.
3. Uprawniony z gwarancji jest zobowiązany dostarczyć urządzenie do Punktu Obsługi Klienta w danym sklepie w celu reklamowania sprzętu wraz z dowodem zakupu (paragon, faktura). Należy także wskazać dokładny opis wady urządzenia.
4. Gwarancją nie są objęte uszkodzenia mechaniczne, które nie powstały z winy producenta lub dystrybutora.
5. Gwarancją nie są objęte produkty, w których dokonano prób naprawy, przeróbek lub zmian konstrukcyjnych.
6. Gwarancją nie są objęte są podzespoły ulegające naturalnemu zużyciu podczas eksploatacji.
7. Przy składaniu reklamacji należy dostarczyć kompletne urządzenie w celu ułatwienia weryfikacji usterki.
8. Serwis naprawczy dołoży wszelkich starań, aby dokonać naprawy w terminie 21 dni. Termin ten może ulec przedłużeniu do 1 miesiąca w przypadku zaistnienia potrzeby zakupu części zapasowych, którymi nie dysponuje aktualnie punkt naprawczy.
9. Niniejsza gwarancja na sprzedany towar konsumpcyjny nie wyłącza, nie ogranicza ani nie zawiesza uprawnień kupującego wynikających z przepisów o rękojmi za wady rzeczy sprzedanej zgodnie z postanowieniami Kodeksu Cywilnego z dnia 23 kwietnia 1964 roku (Dz.U.2014.121).
10. Zasięg ochrony gwarancyjnej obejmuje terytorium Rzeczypospolitej Polskiej oraz produkty zakupione wyłącznie w sieci sklepów Biedronka.



Niniejsze urządzenie odpowiada wymaganiom dyrektywy kompatybilności elektromagnetycznej EMC (2014/30/EU) i niskonapięciowej LVD (2014/35/EU), dlatego został na nie naniesiony znak CE oraz została wystawiona dla niego deklaracja zgodności z normami europejskimi.

### 14. OBJAŚNIENIE SYMBOLI



Symbol oznacza, że w opakowaniu znajduje się instrukcja obsługi, z którą należy się zapoznać przed rozpoczęciem użytkowania.



Znak towarowy „Zielony Punkt” umieszczony na opakowaniu oznacza, że importer wniósł wkład finansowy w budowę i funkcjonowanie krajowego systemu odzysku i recyklingu odpadów opakowaniowych zgodnie z zasadami wynikającymi z przepisów prawa polskiego i Unii Europejskiej w sprawie opakowań i odpadów opakowaniowych.



Klasa ochronności II - w urządzeniach tej klasy ochronności bezpieczeństwo pod względem porażeniowym jest zapewnione przez zastosowanie odpowiedniej izolacji - podwójnej lub wzmocnionej - której zniszczenie jest bardzo mało prawdopodobne.



Niniejszy produkt spełnia wymagania dyrektywy 2011/65/EU- zwanej dyrektywą RoHS. Celem tej dyrektywy jest zbliżenie ustawodawstwa Państw Członkowskich dotyczących ograniczenia stosowania substancji niebezpiecznych w sprzęcie elektrycznym i elektronicznym oraz przyczynienie się do ochrony zdrowia ludzi i przyjaznego dla środowiska odzysku i usuwania odpadów sprzętu elektrycznego i elektronicznego.

Dyrektywa RoHS obowiązuje od dnia 3 stycznia 2013 roku. Nowy sprzęt elektryczny i elektroniczny wprowadzony do obrotu nie zawiera ołowiu, rtęci, kadmu, sześciowartościowego chromu, polibromowego difenyłu lub polibromowego eteru fenyloвого.



Produkt przeznaczony do kontaktu z żywnością.





Produkt do użytku wewnątrz pomieszczeń.



Jeśli produkt nie spełnia już dłużej Twoich oczekiwań lub okres jego użytkowania się zakończył, wówczas należy umieścić produkt i jego akcesoria we właściwym punkcie recyklingu urządzeń elektrycznych i elektronicznych. Wyrzucając opakowanie i plastikowe elementy, rób to w miejscach do tego przeznaczonych, mając na uwadze dobro środowiska.



Oznaczenie materiału, z którego wykonane jest opakowanie - tektura falista.



Oznaczenie kontenera, do którego powinno być wyrzucone opakowanie – papier.



Elementy opakowania należy wyrzucić do odpowiednich kontenerów.

## 15. WYPRODUKOWANO DLA

Joinco Polska sp. z o.o.  
ul. Cybernetyki 9  
02-677 Warszawa, Polska  
[www.joinco.pt](http://www.joinco.pt)  
Wyprodukowano w ChRL  
Nr partii: 151/22

HOFFEN  
*food expert*