

# WYCISKARKA WOLNOOBROTOWA

Model: SJ-9134



## SPIS TREŚCI

1	Użycie zgodnie z przeznaczeniem .....	1
2	Dane techniczne .....	2
3	Zasady bezpiecznego użytkowania.....	2
4	Objaśnienie symboli .....	2
5	Budowa.....	6
6	Zawartość zestawu .....	6
7	Użytkowanie .....	7
8	Czyszczenie i konserwacja .....	10
9	Naprawa .....	10
10	Przechowywanie i transport.....	11
11	Utylizacja .....	11
12	Deklaracja CE .....	11
13	Gwarancja .....	12

## 1 Użycie zgodnie z przeznaczeniem

Urządzenie jest przeznaczone do uzyskiwania świeżych soków z owoców, warzyw i ziół. Duży otwór na składniki, popychacz oraz antypoślizgowe nóżki gwarantują komfort przyrządzania ulubionych soków.

Urządzenie jest przeznaczone tylko do prywatnego użytku domowego, wewnątrz pomieszczeń i nie może być używane do celów profesjonalnych.

Przestrzeganie instrukcji zapewnia bezpieczną instalację i użytkowanie urządzenia.

Stosować tylko do przerabiania żywności oraz produktów spożywczych.

## 2 Dane techniczne

Nr partii	POJM190134
Model	SJ-9134
Zasilanie	220-240 V~, 50/60 Hz
Moc	250 W
Maks. czas pracy ciągłej/przerwa	20 minut/60 minut

## 3 Zasady bezpiecznego użytkowania

- 1. Ostrzeżenie!** Potencjalne obrażenia spowodowane niewłaściwym użytkowaniem. Należy zachować ostrożność podczas obchodzenia się z ostrymi ostrzami tnącymi, opróżniania miski i podczas czyszczenia.
- 2.** Zawsze odłączaj urządzenie od źródła zasilania, jeśli pozostaje bez nadzoru i przed montażem, demontażem lub czyszczeniem.
- 3.** Wyłączyć urządzenie i odłączyć od zasilania przed zmianą akcesoriów lub zbliżaniem się do używanych części.
- 4.** To urządzenie nie może być używane przez dzieci. Trzymaj urządzenie i jego przewód z dala od dzieci.
- 5.** Urządzenia mogą być używane przez osoby o ograniczonych zdolnościach fizycznych, sensorycznych lub umysłowych albo z brakiem doświadczenia i wiedzy, jeżeli zostały one objęte nadzorem lub instrukcją dotyczącą użytkowania urządzenia w bezpieczny sposób i jeśli rozumieją związane z tym zagrożenia.









6. Należy zwracać uwagę na dzieci by nie bawiły się urządzeniem.
7. Wyłączyć urządzenie i odłączyć od zasilania przed zmianą akcesoriów lub zbliżaniem się do części będących w użyciu.
8. Nie należy używać urządzenia, jeśli **misa, pokrywa bądź inny element urządzenia** są uszkodzone lub zawierają widoczne pęknięcia.
9. **Uwaga! Ostrzeżenie przed niewłaściwym użytkowaniem urządzenia.** Nigdy dotykaj wałka ślimakowego podczas gdy urządzenie pracuje.
10. Nie używaj urządzenia bez przerwy dłużej niż 20 min. Jeżeli urządzenie pracuje 20 min, należy je wyłączyć i pozostawić do ostygnięcia na przynajmniej 60 min przed ponownym uruchomieniem.
11. Akcesoria mające kontakt z żywnością należy czyścić zgodnie z opisem umieszczonym w sekcji **8 Czyszczenie i Konserwacja.**
12. Należy używać tylko oryginalne akcesoria, które są dołączone do zestawu.
13. Przed użyciem należy przeczytać całą instrukcję.
14. Regularnie sprawdzać przewód zasilający czy nie jest uszkodzony. Jeśli przewód zasilający jest uszkodzony, musi zostać wymieniony przez producenta, autoryzowany serwis lub wykwalifikowaną osobę w celu uniknięcia zagrożenia lub obrażenia.
15. Urządzenie nie może być obsługiwane przy pomocy zewnętrznego wyłącznika czasowego lub oddzielnego pilota zdalnego sterowania.
16. Urządzenie należy podłączyć do sieci prądu zmiennego 220-240 V~, 50/60 Hz.
17. Aby zapobiec porażeniu prądem elektrycznym, nie zanurzać wtyczki, przewodu sieciowego lub podstawy z silnikiem w wodzie lub innych płynach.
18. Nie przewieszaj przewodu sieciowego przez krawędź stołu czy zlewu.
19. Nie stawiać w pobliżu źródeł wysokiej temperatury: piecyków gazowych, kuchenek

elektrycznych.

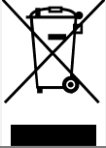
20. Urządzenie do użytku domowego. Nie używać do innych celów, niezgodnych z jego przeznaczeniem.
21. Zachować ostrożność podczas użytkowania urządzenia.
22. Z urządzenia należy korzystać na stabilnej, płaskiej powierzchni.
23. Produkty spożywcze dużych rozmiarów oraz materiały takie jak: papier, karton, tworzywo sztuczne, metal itd. nie mogą być wkładane do urządzenia. Grozi to zablokowaniem sita i wzniesieniem ognia lub porażenia prądem.
24. Nie należy używać urządzenia, jeśli wcześniej upadło ono z wysokości, wykazuje widoczne oznaki uszkodzenia.
25. Nie dopychać owoców lub warzyw za pomocą rąk! Nie używać innych przedmiotów niż dostarczony popychacz w celu dociskania przerabianych produktów.
26. Nie wkładać do podajnika wyciskarki jakichkolwiek twardych materiałów, lodu, dużych nasion, produktów mrożonych.
27. Nie przeciążać urządzenia nadmierną ilością produktu, ani zbyt silnym jego popychaniem (popychaczem).
28. Natychmiast wyłącz wyciskarkę, gdy zauważysz silne wibracje lub zmniejszenie obrotów.
29. Nie dotykać ruchomych elementów w czasie pracy.
30. Nie wolno podejmować prób otwierania lub demontażu podstawy z silnikiem.
31. Należy poczekać na schłodzenie się urządzenia przed włożeniem do niego lub wyjęciem z niego części, a także przed przystąpieniem do czyszczenia lub naprawy.
32. Nie przykrywać urządzenia. W przypadku, gdy urządzenie jest przykryte lub ma kontakt z materiałem łatwopalnym może pojawić się ryzyko zaprószenia ognia.
33. Należy zwrócić uwagę na to, by do jednego obwodu prądu nie podłączać za dużo urządzeń elektrycznych.
34. Nie wkładać rąk do otworu na produkty podczas pracy urządzenia.
35. Rozwinąć przewód zasilający przed użytkowaniem.
36. Nigdy nie używaj urządzenia z innymi akcesoriami niż rekomendowane w tej instrukcji i producenta. Mogą one spowodować zagrożenia dla użytkownika lub zniszczyć urządzenie. Używaj tylko oryginalnych akcesoriów.
37. Zachowaj instrukcję oraz, jeśli to możliwe, opakowanie.
38. Instrukcja obsługi dostępna jest też w formie elektronicznej pod adresem [instrukcje.vershold.com](http://instrukcje.vershold.com).

QR code

## 4 Objaśnienie symboli

	Przeczytaj instrukcję
	Produkt zgodny z wymaganiami dyrektyw Unii Europejskiej
	Utylizacja urządzeń elektrycznych i elektronicznych – patrz punkt UTYLIZACJA w niniejszej instrukcji.
	Należy odłączyć urządzenie od źródła zasilania.
	Wyrób przystosowany do kontaktu z żywnością.
	Urządzenie do użytku wewnątrz pomieszczeń.
	Oznaczenie materiału, z którego wykonane jest opakowanie – tektura falista.
	Klasa ochronności II – w urządzeniach tej klasy ochronności bezpieczeństwo pod względem porażeniowym jest zapewnione przez zastosowanie odpowiedniej izolacji – podwójnej lub wzmocnionej – której zniszczenie jest bardzo mało prawdopodobne.
	Znak towarowy, który oznacza, że producent wniósł wkład finansowy w budowę i funkcjonowanie systemu odzysku i recyklingu odpadów opakowaniowych.

## 5 Budowa

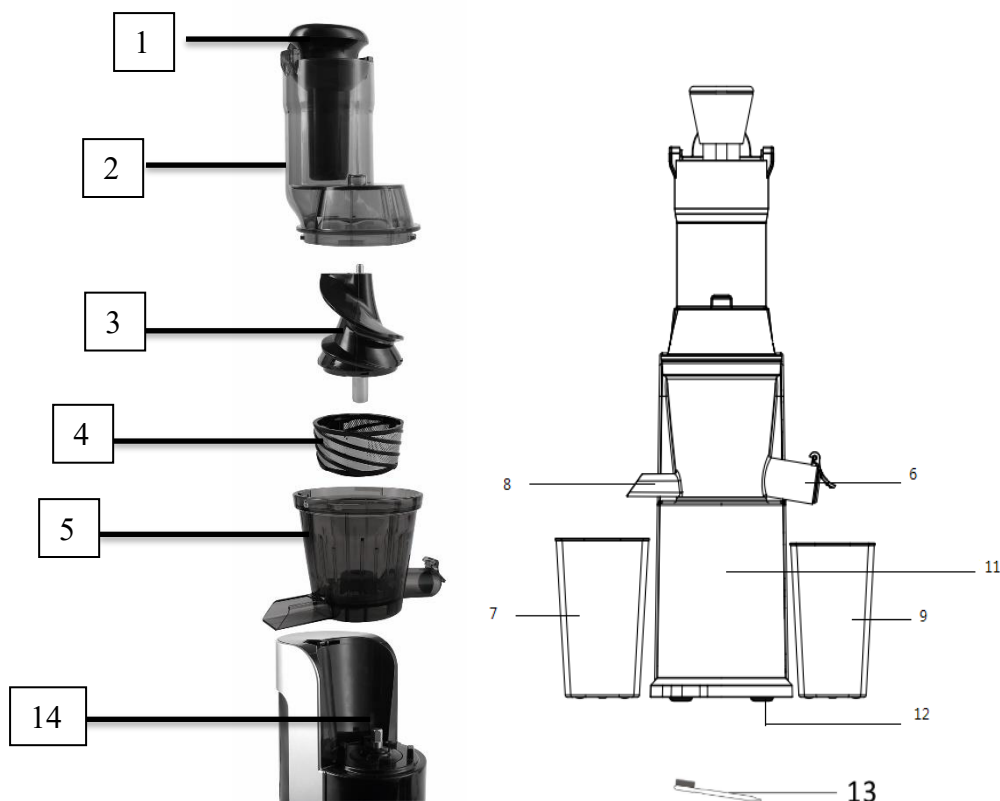

1. **Popychacz**
2. Górna pokrywa
3. Wałek ślimakowy
4. Filtr siatkowy ze stali nierdzewnej
5. Misa
6. Kranik do soku z zatyczką zapobiegającą kapaniu
7. Pojemnik na miąższ
8. Kranik na miąższ
9. Pojemnik na sok
10. Włącznik/ Wyłącznik/ Bieg wsteczny
11. Korpus urządzenia
12. Antypoślizgowe nóżki
13. Szczoteczka do czyszczenia
14. **Miejsce na montaż misy**

## 6 Zawartość zestawu

Ilość	Element
1	Korpus z silnikiem
1	Misa
1	Podajnik
1	Wałek ślimakowy
1	Popychacz
1	Filtr siateczkowy ze stali nierdzewnej
1	Pojemnik na sok

1	Pojemnik na miąższ
1	Szczoteczka
1	Instrukcja

Otwórz opakowanie i ostrożnie wyjmij urządzenie. Sprawdź, czy zestaw jest kompletny i bez uszkodzeń. Upewnij się, że części z tworzyw sztucznych nie są pęknięte, a przewód sieciowy nie jest uszkodzony. Jeśli stwierdzisz, że brakuje części bądź są uszkodzone, nie używaj urządzenia, lecz skontaktuj się ze sprzedawcą. Zachowaj opakowanie lub zutylizuj zgodnie z lokalnymi przepisami.



**Uwaga! Dla bezpieczeństwa dzieci proszę nie zostawiać swobodnie dostępnych części opakowania (torby plastikowe, kartony, styropian itp.). Niebezpieczeństwo uduszenia!**

## 7 Użytkowanie

### 7.1 Przed pierwszym użyciem

- Rozpakuj urządzenie i usuń wszystkie elementy opakowania.
- Sprawdź czy parametry zasilania urządzenia odpowiadają parametrom lokalnej sieci elektrycznej.
- Przed pierwszym użyciem urządzenie i akcesoria należy wyczyścić zgodnie z instrukcją w punkcie **8 Czyszczenie i konserwacja**.

### 7.2 Montaż urządzenia

**Przed przystąpieniem do montażu urządzenia upewnij się, że włącznik/wyłącznik jest w pozycji 0.**

- Odłącz urządzenie od źródła zasilania.
- Umieść wałek ślimakowy (3) razem z filtrem siatkowym ze stali nierdzewnej (4). Obracając wałkiem ślimakowym dociskaj go lekko w dół aż dopasuje się w odpowiednie miejsce. Powyższe elementy umieść w misie (5) i dociskając je delikatnie podczas obracania umieść misę na korpusie (11), zgodnie z poniższym rysunkiem.



- Zamocuj na misie **górną pokrywę (2)**.



- Przymocuj go do całości obracając go zgodnie z ruchem wskazówek zegara, aż wpasuje się w odpowiednie miejsce.



- Podstaw pojemniki na sok i miąższ (7,9) pod otwory.

### **Uwaga!**

**Urządzenie nie będzie działać bez prawidłowo zamontowanej blokady bezpieczeństwa.**

#### **7.3 Demontaż urządzenia**

Demontaż urządzenia przeprowadzamy w odwrotnej kolejności niż montaż.

1. Odstaw pojemnik na sok.
2. Zwolnij blokadę bezpieczeństwa zdejmując podajnik z misy.
3. Zdejmij misę z korpusu.
4. Wyciągnij wałek ślimakowy z filtrem siatkowym ze stali nierdzewnej.
5. Zdejmij filtr siatkowy ze stali nierdzewnej przekręcając go w lewą stronę.

#### **7.4 Włączanie /wyłączenie urządzenia**

Aby włączyć urządzenie należy dokładnie zamontować podajnik na misie aby odbezpieczyć blokadę bezpieczeństwa.

Aby włączyć mikser należy wcisnąć przycisk znajdujący się na wierzchu korpusu w pozycję ON .



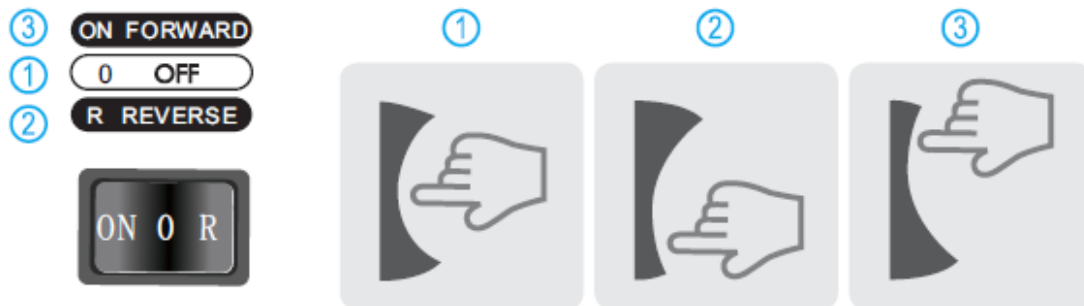

1. Pozycja wyłączonego urządzenia
2. Pozycja włączonego urządzenia z odwróconym obrotem
3. Pozycja włączonego urządzenia

### 7.5 Przygotowanie owoców i warzyw do wyciskania soku

- Używaj świeżych, lekko niedojrzałych owoców i warzyw, ponieważ zawierają więcej soku.
- Wymyj starannie owoce i warzywa przeznaczone na sok.
- Z owoców zawierających pestki usuń je.
- Warzywa i owoce należy pociąć na kawałki takiej wielkości, aby bez problemu zmieściły się do otworu na produkty.
- Nie musisz usuwać skórki ze wszystkich owoców. Tylko grube skórki, takie jak skórka pomarańczy, ananasów lub buraków muszą zostać usunięte. Zaleca się również usunąć białe skórki owoców cytrusowych, ponieważ mają gorzki smak.
- Sok jabłkowy brązowieje bardzo szybko. Możesz spowolnić ten proces, dodając kilka kropel soku z cytryny.

### 5.4 Wyciskanie soku

- Sprawdź, czy urządzenie jest prawidłowo zmontowane i zabezpieczone blokadą bezpieczeństwa.
- Podłącz urządzenie do źródła zasilania o parametrach sieci zgodnych z danymi technicznymi umieszczonymi na tabliczce znamionowej urządzenia.
- Przygotowane warzywa lub owoce wkładamy do otworu na produkty, dociskając je popychaczem.

**Uwaga! Owoce i warzywa przed wyciskaniem soku należy pokroić na kawałki takiej wielkości, aby bez problemu mieściły się w otworze na produkty.**

- Po skończonej pracy odłącz urządzenie od źródła zasilania przez wyciągnięcie wtyczki z gniazdka sieciowego.

#### **Uwaga!**

**W trakcie wyciskania soku zwracać uwagę na to, aby misa nie przepiętna się. Jeśli tak się stanie, należy otworzyć klapkę ujścia soku, aby mógł spłynąć do pojemnika.**

**Pojemnik należy ustawić na stabilnym podłożu oraz na powierzchni, która jest zmywalna (sok lub miąższ podczas nieuwagi może się wylać).**

## 8 Czyszczenie i konserwacja

### 8.1 Główne zasady

Właściwe i regularne czyszczenie zapewnia bezpieczeństwo użytkowania oraz przedłuża żywotność urządzenia.



**Ostrzeżenie!** Wyłącz urządzenie, odłącz od zasilania i pozostaw do ostygnięcia przed wykonaniem czyszczenia i konserwacji w celu uniknięcia porażenia prądem elektrycznym i oparzenia.

- Nie zanurzać korpusu z silnikiem w wodzie i innych płynach.
- Nie używać żrących środków czyszczących.

#### Uwaga!

Nie stosować do czyszczenia żadnych środków chemicznych, alkalicznych, ściernych lub dezynfekujących, gdyż mogą szkodliwie wpływać na powierzchnię urządzenia.

- **Czyszczenie wałka ślimakowego, filtra sitkowego ze stali nierdzewnej, miski, pojemniki na miąższ i sok:**
- Jak najszybciej po zakończonej pracy należy umyć elementy w ciepłej wodzie z dodatkiem płynu do mycia naczyń.
- Wszystkie elementy zestawu należy je czyścić najpóźniej 10 minut po zakończeniu pracy, aby uniknąć uszkodzenia części wykonanych ze stali nierdzewnej oraz zaschnięcia resztek soku w urządzeniu co może powodować problemy z późniejszym demontażem. Należy czyścić je ostrożnie, aby nie uległo uszkodzeniu. Po każdym użyciu należy wyczyścić je dokładnie z resztek składników za pomocą dołączonej szczoteczki.
- Gumowy korek w dolnej części miski można delikatnie odsunąć aby ułatwić czyszczenie, należy po wyschnięciu zamocować go do wyjściowej pozycji.
- Wytrzeć do sucha lub pozostawić do wyschnięcia.

### 8.2 Czyszczenie podstawy z silnikiem

- Podstawę z silnikiem przetrzeć lekko wilgotną ściereczką.
- Wytrzeć do sucha.

#### Uwaga!

**Nie zanurzać wtyczki, przewodu zasilającego lub podstawy urządzenia w wodzie lub innych płynach.**

#### Uwaga!

**Nie wkładaj żadnej części urządzenia do zmywarki.**

## 9 Naprawa i konserwacja

Urządzenie nie zawiera części serwisowanych przez użytkownika. Nie naprawiaj urządzenia samodzielnie. Zawsze zlecaj naprawę fachowcowi.

Jeśli przewód sieciowy jest uszkodzony, musi zostać wymieniony przez producenta, serwis techniczny lub wykwalifikowaną osobę.

## 10 Przechowywanie i transport

- Urządzenie należy czyścić zgodnie z opisem i pozostawić do całkowitego wyschnięcia. Zalecane jest przechowywanie urządzenia w oryginalnym opakowaniu.
- Zawsze przechowuj urządzenie w suchym wentylowanym miejscu, niedostępnym dla dzieci.
- Chronić urządzenie przed wibracjami i wstrząsami podczas transportu.

## 11 Utylizacja

Materiały z opakowania nadają się w 100 % do wykorzystania jako surowiec wtórny i są oznakowane symbolem recyklingu. Utylizacji opakowania należy dokonać zgodnie z przepisami lokalnymi.

Materiały z opakowania należy zabezpieczyć przed dziećmi, gdyż stanowią źródło zagrożenia.



### Właściwa utylizacja urządzenia:

1. Zgodnie z dyrektywą WEEE 2012/19/EU symbolem przekreślonego kołowego kontenera na odpady (jak obok) oznacza się wszelkie urządzenia elektryczne i elektroniczne podlegające selektywnej zbiórce.
2. Po zakończeniu okresu użytkowania nie wolno usuwać niniejszego produktu poprzez normalne odpady komunalne, lecz należy go oddać do punktu zbiórki i recyklingu urządzeń elektrycznych i elektronicznych. Informuje o tym symbol kołowego kontenera, umieszczony na produkcie, instrukcji obsługi lub opakowaniu.
3. Zastosowane w urządzeniu tworzywa nadają się do powtórnego użycia zgodnie z ich oznaczeniem. Dzięki powtórnemu użyciu, wykorzystaniu materiałów lub innym formom wykorzystania zużytych urządzeń wnoszą Państwo istotny wkład w ochronę naszego środowiska.
4. Informacji o właściwym punkcie usuwania zużytych urządzeń elektrycznych i elektronicznych udzieli Państwu administracja gminna lub sprzedawca urządzenia.

## 12 Deklaracja CE

Urządzenie zostało zaprojektowane, wyprodukowane i wprowadzone na rynek zgodnie z wymaganiami dyrektywy niskonapięciowej oraz kompatybilności elektromagnetycznej i dlatego wyrób został oznakowany znakiem CE oraz została wystawiona dla niego deklaracja zgodności udostępniana organom nadzorującym rynek.

## 13 Gwarancja i serwis

W celu reklamacji produktu należy dostarczyć urządzenie do Punktu Obsługi Klienta w dowolnym sklepie sieci Biedronka.

Wszystkie pytania i problemy związane z funkcjonowaniem wyrobu, zgłoszeniem reklamacji można kierować na poniższy adres e-mail:

- [infolinia@vershold.com](mailto:infolinia@vershold.com)
- lub kontaktować się telefonicznie: **+48 667 090 903**

Informacje o statusie naprawy można uzyskać kontaktując się z serwisem.

Serwis gwarancyjny i pogwarancyjny urządzeń prowadzi firma QUADRA-NET Sp. z o.o.

- tel. 61/853 44 44  
tel. kom. 664 44 88 00
- email: [infolinia@quadra-net.com](mailto:infolinia@quadra-net.com)  
www: [www.quadra-net.pl](http://www.quadra-net.pl)

Twoja opinia jest dla nas ważna. Oceń nasz produkt pod adresem: [www.vershold.com/opinie](http://www.vershold.com/opinie)

### Producent (Gwarant)

ul. Żwirki i Wigury 16A

02-092 Warszawa, Polska

Wyprodukowano w Chinach

## Karta gwarancyjna

1. Stempel .....
2. Data sprzedaży .....
3. Podpis .....
4. Nazwa sprzętu .....
5. Model sprzętu .....
6. Nr seryjny lub nr partii .....

## Ogólne warunki gwarancji

1. Gwarant niniejszego produktu gwarantuje, że w okresie 24 miesięcy od daty zakupu produktu, potwierdzonej prawidłowo wypełnioną kartą gwarancyjną, produkt będzie, wedle uznania Gwaranta, podlegał:
  - a) bezpłatnej naprawie przez Gwaranta, z zastrzeżeniem, że zdemontowane, uszkodzone lub wadliwe części produktu w celu zapewnienia bezpieczeństwa Klienta stają się własnością Gwaranta,
  - b) wymianie produktu na nowy w miejscu zakupu produktu, w związku z czym uszkodzony lub wadliwy produkt staje się własnością Gwaranta,
  - c) zwrotowi w zamian za zwrot ceny za zakupiony produkt, w związku z czym uszkodzony lub wadliwy produkt staje się własnością Gwaranta.
2. Za produkt uszkodzony uważa się taki produkt, który nie spełnia funkcji określonych w instrukcji obsługi, a przyczyną tego stanu jest wewnętrzna właściwość urządzenia.
3. Uprawniony do gwarancji jest zobowiązany dostarczyć urządzenie do Punktu Obsługi Klienta w danym sklepie w celu reklamacji sprzętu. Przy realizacji uprawnień z tytułu gwarancji należy okazać prawidłowo wypełnioną kartę gwarancyjną lub paragon/fakturę zakupu oraz wskazać możliwie dokładny opis wady urządzenia, w szczególności zewnętrzne objawy wady urządzenia.
4. Karta gwarancyjna bez pieczętki, daty sprzedaży, podpisu sprzedawcy jest nieważna.
5. Gwarancja nie obejmuje produktów z uszkodzeniami mechanicznymi nie powstałymi z winy producenta lub dystrybutora, a w szczególności z powodu wadliwego użytkowania lub wynikłymi w następstwie działania siły wyższej.

6. Gwarancją nie są objęte produkty, w których usunięta została plomba zabezpieczająca, chyba, że dokonał tego uprawniony pracownik serwisu.
7. Punkt naprawczy dołoży wszelkich starań, aby dokonać naprawy w terminie 21 dni. Termin ten może ulec przedłużeniu do 1 miesiąca w przypadku zaistnienia potrzeby zakupu części zapasowych, którymi nie dysponuje aktualnie punkt naprawczy.
8. Zaleca się reklamowanie sprzętu kompletnego celem usprawnienia działań serwisowych.
9. Niniejsza gwarancja na sprzedany towar konsumpcyjny nie wyłącza, nie ogranicza ani nie zawiesza uprawnień kupującego wynikających z przepisów o rękojmi za wady rzeczy sprzedanej zgodnie z postanowieniami Kodeksu Cywilnego z dnia 23 kwietnia 1964 roku (Dz.U.2014.121).
10. Terytorialny zasięg ochrony gwarancyjnej: terytorium Rzeczypospolitej Polskiej.